

# 70mai Dash Cam 4K T800 Sorozat Felhasználói kézikönyv



Olvassa be a QR kódot, és  
küldje el nekünk e-mailben  
a következő címre:  
[help@70mai.com](mailto:help@70mai.com)



Lépjen a QR-kód  
beolvasásával az online  
felhasználói útmutatóhoz,  
hogy megtekinthesse a  
termék funkcióit és az  
GYIK-et.

70mai

# Termék áttekintés

Kérjük, olvassa el figyelmesen ezt a kézikönyvet a termék használata előtt, és tartsa biztonságos helyen.

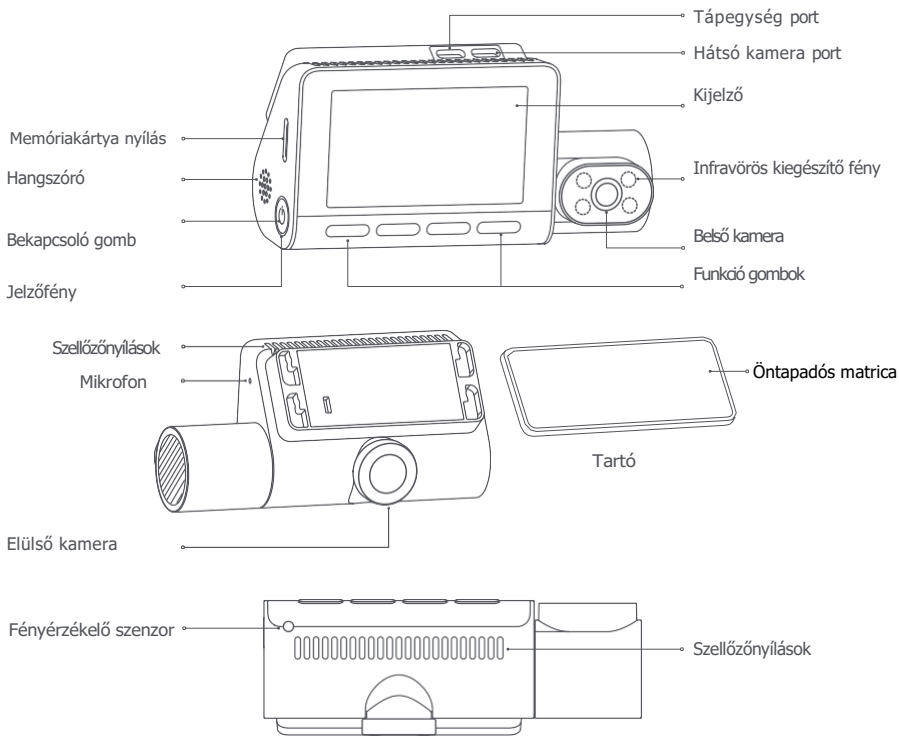

Megjegyzés: A felhasználói kézikönyvben található termékről, tartozékokról és felhasználói felületről készült illusztrációk csak tájékoztató jellegűek. A tényleges termék és funkciók a termékfejlesztések miatt eltérhetnek.

# Csomag tartalma

---

1. Fedélzeti kamera × 1
2. Tartó × 1
3. Tápkábel × 1
4. Autós töltő × 1
5. Öntapadás matrica × 1
6. Elektrosztatikus matrica × 2
7. Vezeték elrendező eszköz × 1
8. Felhasználói kézikönyv × 1

Ha a fedélzeti kamera készletet vásárolja, a hátsó kamera csomag is tartalmazza a fent említett elemeket.

A hátsó kamera csomag tartalmazza a hátsó kamerát, a hátsó kamera vezetékét és egyéb tartozékokat. További információkért kérjük, olvassa el a hátsó kamera felhasználói kézikönyvét.

# Telepítés

---

## 1. Az elektrosztatikus matrica felhelyezése

Helyezze az elektrosztatikus matricát az ajánlott területre az első szélvédőn. Nyomja meg a matricát, hogy eltávolítsa a levegőbuborékokat. Kerülje el a szélvédő szélét, és válassza a sík és sima felületet a telepítéshez.

Megjegyzés: Tartsa a szélvédőt tisztán és szárazon, folyadékmaradványok nélkül, hogy elkerülje a matrica tapadószilárdságának elvesztését és a fedélzeti kamera leesését.

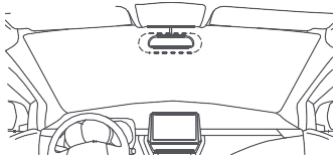

## 2. A tartó felszerelése

Helyezze a tartót a tartó nyílásába, majd csúsztassa fel.

Figyeljen a tartó irányára. Ahol a csatolók közel vannak a tartó széléhez, az felfelé kell nézzen.

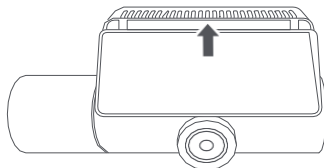
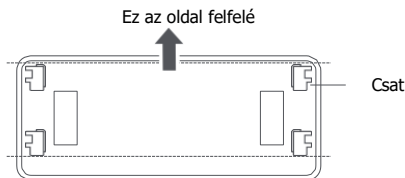

### 3. A memóriakártya telepítése

Helyezze be a memóriakártyát a nyílásba.

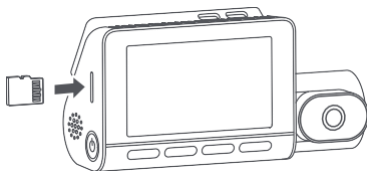

### 4. A fedélzeti kamera felszerelése

Helyezze a fedélzeti kamerát az elektrosztatikus matricára.

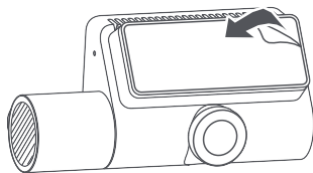

### 5. A tápkábel csatlakoztatása

Csatlakoztassa a fedélzeti kamerát és az autós töltőt a tápkábelrel.

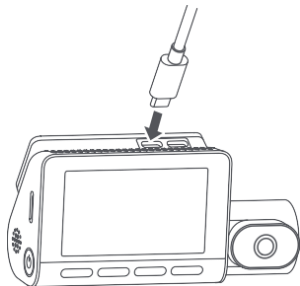

### 6. A kábel elvezetése

Vezesse el a tápkábel a jármű áramellátó aljzatához, és dugja be az autós töltőt az aljzatba. Indítsa el az autó motorját, és a fedélzeti kamera automatikusan be fog kapcsolni.

Jegyzetek:

- Használja a mellékelt vezeték elrendező eszközt a tápkábel elrejtéséhez a jármű fejevonalán és a gumitömítés mentén az A-oszlopnál.
- A járműtípustól függően a tápegység aljzata más helyen is elhelyezkedhet. A mellékelt ábra csak tájékoztató jellegű.

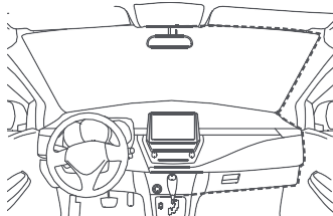

## 7. A kamera szögének beállítása

Állítsa be a kamera szögét a főképernyőn megjelenített kép alapján, amikor a fedélzeti kamera be van kapcsolva.

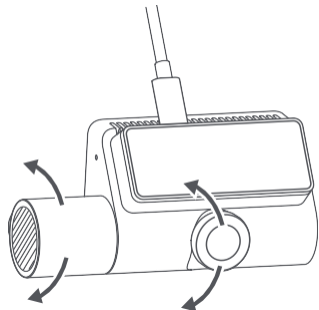

## Csatlakozás a 70mai alkalmazáshoz

Ez a termék a 70mai alkalmazással együtt használható. Kövesse az alábbi lépéseket a csatlakozáshoz az alkalmazáshoz.

1. Olvassa be a QR kódot az alkalmazás letöltéséhez és telepítéséhez. Vagy keressen rá a „70mai” kifejezésre az alkalmazásboltban a letöltéshez és telepítéshez.



2. Nyissa meg az alkalmazást, és érintse meg a "+" jelet a kezdőképernyőn. A Bluetooth keresési eredménylistában érintse meg a fedélzeti kamera nevét (ugyanaz, mint a fedélzeti kamera Wi-Fi neve), majd erősítse meg az engedélyt a fedélzeti kamerán.

A Bluetooth keresési eredménylistában érintse meg a fedélzeti kamera nevét (ugyanaz, mint a fedélzeti kamera Wi-Fi neve), majd erősítse meg az engedélyt a fedélzeti kamerán.

3. Kövesse a képernyőn megjelenő utasításokat a fedélzeti kamera Wi-Fi csatlakoztatásához. Miután csatlakozott, a fedélzeti kamera kezdőlapja jelenik meg. Itt megtekintheti az élő videót és beállíthatja a fedélzeti kamera beállításait.

Jegyzetek:

- A párosítás előtt győződjön meg róla, hogy a telefonja csatlakozik az internethez, és a Bluetooth be van kapcsolva.
- Keresse meg a fedélzeti kamera Wi-Fi nevét a fedélzeti kamera beállításaiban.
- A párosítási folyamat során kérjük, kövesse az alkalmazás képernyőn megjelenő utasításokat az engedélyek megadásához.
- Android 5.0 vagy iOS 12.0 vagy újabb verzió szükséges a fedélzeti kamera Wi-Fi hotspotjának mobiltelefonról történő csatlakoztatásához. Mivel a mobiltelefon operációs rendszerei folyamatosan frissülnek, az Android és iOS rendszerek minimális követelményei is növekedhetnek.

Ha további segítségre van szüksége az alkalmazás csatlakoztatásához, kérjük, olvassa be az alábbi QR kódot a bemutató videó megtekintéséhez.



Olvassa be a QR kódot a videó megtekintéséhez

## Hangvezérlés

A fedélzeti kamera támogatja a hangvezérlést. Amikor a fedélzeti kamera működik, a felhasználó hangutasításai aktiválják a megfelelő funkciókat.

A támogatott nyelvek az angol, olasz, japán és mandarin (amikor a fedélzeti kamera közvetítési nyelve hagyományos kínai).

A hangutasítások a következők:

Hangutasítás	Funkció
Take photo	A fedélzeti kamera készít egy fényképet.
Record video	A fedélzeti kamera vészhelyzeti videót rögzít.
Record audio	A fedélzeti kamera hangot és videót is rögzít.
Turn off audio	A fedélzeti kamera csak videót rögzít, hangot nem.
Enable hotspot	A fedélzeti kamera Wi-Fi hotspotja be fog kapcsolódni.
Disable hotspot	A fedélzeti kamera Wi-Fi hotspotja ki fog kapcsolódni.

Megjegyzés: Amikor a fedélzeti kamera csatlakozik a 70mai alkalmazáshoz, a hangvezérlés nem támogatott.

## Óvintézkedések

A fedélzeti kamera használata előtt kérjük, olvassa el az összes óvintézkedést és a felhasználói kézikönyvet a helyes és biztonságos használat biztosítása érdekében.

- Ez a fedélzeti kamera egy vezetéstámogató eszköz, amely a jármű külső képeit rögzíti. Nincs olyan funkciója, amely biztosítaná a felhasználó vezetési biztonságát. A felhasználóknak be kell tartaniuk a helyi közlekedési szabályokat és előírásokat, és a vezetési biztonságot kell elsődleges szempontként figyelembe venniük. Ne használja a terméket vezetés közben..

A jármű állapotának, a vezetési stílusnak, a vezetési környezetnek és más tényezőknek a különbségei miatt előfordulhat, hogy egyes funkciók nem működnek megfelelően. Áramkimaradás, normál működési hőmérsékleti vagy páratartalmi tartományon kívüli környezetben való használat, ütközés vagy sérült memóriakártya a fedélzeti kamera rendellenes működését okozhatja. Nincs garancia arra, hogy a fedélzeti kamera minden körülmény között normálisan fog működni. A fedélzeti kamerával rögzített videók csak tájékoztató jellegűek..

- Kérjük, telepítse a fedélzeti kamerát helyesen, és ne blokkolja a vezető látóterét, illetve ne akadályozza a jármű légszákját, hogy elkerülje a termék meghibásodását vagy személyi sérüléseket.

Ha a fedélzeti kamera telepítésére használt első szélvédőt színezett autófólia fedi, az befolyásolhatja a videofelvétel minőségét vagy torzulást okozhat. Ha fémes fólia van felhelyezve az első szélvédőre, az csökkentheti a GPS jel minőségét azoknál a fedélzeti kamera modelleknél, amelyek beépített GPS modulal rendelkeznek.

- Kerülje az ütközéseket vagy erősebb rázkódásokat a fedélzeti kamerával, mivel ezek a termék meghibásodását okozhatják. Tartsa a fedélzeti kamerát távol minden erős mágneses mezőtől.
- Soha ne használjon vegyi oldószert vagy tisztítószert a fedélzeti kamera tisztására.
- Ne használja ezt a fedélzeti kamerát olyan környezetekben, ahol a hőmérséklet meghaladja a 60°C-ot, vagy -10°C alá esik.
- Amikor a fedélzeti kamera egy ideig működik, a külső burkolat hőmérséklete megemelkedhet, ezért legyen óvatos, amikor hozzáérthe.
- Kérjük, használja ezt a fedélzeti kamerát csak a törvény által engedélyezett környezetben.

#### Biztonsági információk

- Kérjük, használja a mellékelt autós töltőt, tápkábel és egyéb tartozékokat a termék meghibásodásának elkerülése érdekében, amely a nem megfelelő tartozékok használatából adódhat. Nem vállalunk felelősséget semmilyen veszteségért vagy kárért, amelyet nem eredeti autós töltő vagy tápkábel használata okozhat.
- Ha hálózati adaptert használ a fedélzeti kamera töltésére, csak olyan adaptereket használjon, amelyek megfelelnek a helyi biztonsági előírásoknak, vagy amelyeket tanúsított és megfelelő gyártók biztosítanak.
- Az akkumulátor tüzet, forró sütőt vagy mechanikai nyomást, illetve vágást nem szabad a tűzbe dobni, mivel ez robbanást okozhat.
- Akkumulátor rendkívül magas hőmérsékletű környezetben történő tárolása robbanást vagy gyúlékony folyadék vagy gáz szivárgását okozhatja.
- Az akkumulátor rendkívül alacsony légnyomásnak van kitéve, ami robbanást vagy gyúlékony folyadék vagy gáz szivárgását okozhatja.
- Ez az eszköz beépített lítium fém akkumulátorral van felszerelve, amely nem

eltávolítható vagy cserélhető. Ne szerelje szét és ne módosítsa az akkumulátort saját kezűleg.

- A nem megfelelő típusú akkumulátor cseréje sértheti a védelmi mechanizmusokat (például bizonyos lítium akkumulátor típusok esetén).
- A fedélzeti kamera és tartozékai kis alkatrészeket tartalmazhatnak. A fulladás vagy egyéb veszélyek, illetve sérülések elkerülése érdekében tartsa a fedélzeti kamerát gyermekektől elzárva.

## Memóriakártya használati utasítások

- A memóriakártyát (külön kapható) a használat előtt telepíteni kell a fedélzeti kamerába.
- A fedélzeti kamera standard microSD kártyákat támogat. Kérjük, használjon 64GB–512GB kapacitású, U3 (UHS-3) vagy ennél magasabb osztályú.
- A memóriakártya alapértelmezett fájlrendszer formátuma eltérhet a fedélzeti kamera által támogatott formátumtól. Amikor először helyezi be a memóriakártyát, kérjük, formázza azt a fedélzeti kamerában a használat előtt. A memóriakártya formázása minden fájl törölni fog a kártyáról. Kérjük, először készítsen biztonsági mentést a fontos adatokról egy másik eszközre.
- A memóriakártya ismételt felülírás ciklusok után megsérülhet vagy romolhat, és ez befolyásolhatja a videók és képek mentésére való képességét. Ha ez megtörténik, azonnal cserélje ki

egy új memóriakártyára.

- Kérjük, használjon kiváló minőségű memóriakártyát, amely megbízható forgalmazótól lett vásárolva. A gyenge minőségű memóriakártyák problémákat okozhatnak, például az olvasási/írási sebességek nem egyeznek meg a feltüntetett sebességekkel, és a tényleges tárolókapacitás nem felel meg a feltüntetett kapacitásnak. Nem vállalunk felelősséget az alacsony minőségű memóriakártya használatából eredő, elveszett vagy sérült videókért.
- Ne helyezze be vagy távolítsa el a memóriakártyát, miközben a fedélzeti kamera be van kapcsolva.

## Műszaki adatok

Termék: Fedélzeti kamera

Model T800, T800-2, T800-41

Bemenet: 5V = 2.4A

Tápegység: Autós szivargyújtó

Vezeték nélküli csatlakoztathatóság: Wi-Fi IEEE 802.11a/b/g/n/ ac/ax 2.4GHz & 5GHz, Bluetooth® 5.0

Wi-Fi működési frekvencia: 2400-2483.5MHz & 5150-5835MHz

Wi-Fi maximális kimenet: ≤ 20dBm

Bluetooth működési frekvencia: 2400-2483.5 MHz

Bluetooth maximális kimenet: ≤ 10dBm

## Szabályozási megfeleléségi információk



### WEEE információk

Minden termék, amelyen ez a szimbólum szerepel, elektromos és elektronikai hulladék (WEEE, azaz a 2012/19/EU irányelv szerint), amelyet nem szabad keverni a rendszertelen háztartási hulladékkal. Ehelyett, az emberi egészség és a környezet védelme érdekében, kérjük, adja át a hulladék berendezést egy kijelölt gyűjtőhelyre, amelyet a kormány vagy a helyi hatóságok neveztek ki az elektromos és elektronikai hulladékok újrahasznosítására. A megfelelő ártalmatlanítás és újrahasznosítás segít megelőzni a környezetre és az emberi egészségre gyakorolt potenciálisan negatív hatásokat. Kérjük, vegye fel a kapcsolatot a telepítővel vagy a helyi hatóságokkal további információkért a gyűjtőpontok helyéről, valamint azok feltételeiről és szabályairól.

## EU megfeleléségi nyilatkozat



A gyártó ezúton kijelenti, hogy ez az eszköz megfelel a vonatkozó irányelveknek és európai normáknak, valamint azok módosításainak. A teljes szövegű EU megfeleléségi nyilatkozat elérhető a következő internetes címen:  
<https://help.70mai.asia/1193.html>



Ezúton a 70mai Co., Ltd. kijelenti, hogy a T800, T800-2, T800-41 rádióberendezés típusok megfelelnek a 2017-es Rádióberendezésekre vonatkozó előírásoknak. A teljes szövegű UKCA megfeleléségi nyilatkozat elérhető a következő internetes címen:

<https://help.70mai.asia/2145.html>

## ISED megfelelőségi nyilatkozat

Ez az eszköz licencek nélküli adó(k)/vevő(k) elemeket tartalmaz, amelyek megfelelnek a Kanadai Innovációs, Tudományos és Gazdaságfejlesztési Minisztérium licencek nélküli RSS előírásainak. A működés az alábbi két feltételhez kötött:

(1) Ez az eszköz nem okozhat interferenciát.

(2) Ez az eszköz köteles elfogadni minden interferenciát, beleértve azt is, amely nem kívánt működést okozhat az eszközben.

## ISED Sugárzási expozíció nyilatkozat

Ez az eszköz megfelel az IC RSS-102 sugárzási expozícióra vonatkozó határértékeknek, amelyek egy nem ellenőrzött környezetre vonatkoznak. Ezt az eszközt úgy kell telepíteni és üzemeltetni, hogy a sugárzó és a test között a minimális távolság 20 cm legyen.

IC: 28033-T800

CAN ICES-003 (B) / NMB-003 (B)

## FCC

A megfelelésért felelős fél kifejezett jóváhagyása nélkül végrehajtott változtatások vagy módosítások érvényteleníthetik a felhasználó engedélyét az eszköz működtetésére. Ez az eszköz tesztelve lett, és megfelel a B osztályú digitális eszközökre vonatkozó határértékeknek, az FCC Szabályzatának 15. része szerint. Ezek a határértékek olyan védelmet biztosítanak, amely ésszerű mértékben megakadályozza a káros interferenciát egy lakóhelyi telepítés esetén. Ez az eszköz rádiófrekvenciás energiát generál, használ és sugározhat, és ha nem a megfelelő módon van telepítve és használva, akkor káros interferenciát okozhat a rádiókommunikációkban.

Azonban nincs garancia arra, hogy interferencia ne lépjen fel egy adott telepítésnél.

Ha ez az eszköz káros interferenciát okoz a rádió- vagy televízió vételben, amit az eszköz ki- és bekapcsolásával lehet észlelni, a felhasználónak javasolt, hogy próbálja meg kijavítani az interferenciát az alábbi intézkedések egyikével:

- Állítsa át vagy helyezze át a vevőantennát.
- Növelje a távolságot az eszköz és a vevő között.
- Csatlakoztassa az eszközt egy másik áramkörbe, mint amelyhez a vevő csatlakozik. Kérje segítséget a kereskedőtől vagy egy tapasztalt rádió/TV technikustól.

Ez az eszköz megfelel az FCC Szabályzat 15. részének. A működés az alábbi két feltételhez kötött: (1) ez az eszköz nem okozhat káros interferenciát, és (2) ez az eszköz köteles elfogadni minden kapott interferenciát, beleértve azt is, amely nem kívánt működést okozhat.

Ez az eszköz megfelel az FCC sugárzási expozícióra vonatkozó határértékeknek, amelyek egy nem ellenőrzött környezetre vonatkoznak. Ezt az eszközt úgy kell telepíteni és üzemeltetni, hogy a sugárzó és a test között a minimális távolság 20 cm legyen. Ez az adó nem helyezhető el és nem működtethető együtt más antennával vagy adóval.

FCC ID: 2AOK9-T800



Szerviz: [help@70mai.com](mailto:help@70mai.com)

További információkért, kérjük, látogasson el a következő  
címre [www.70mai.com](http://www.70mai.com) Manufacturer: 70mai Co., Ltd.

Cím: 2220. szoba, 2. épület, 588. szám, Zixing utca, Minhang kerület, Sanghaj, Kína