

**XIaomi** Smart Air Fryer Pro 4L forrólevegős sütő  
Használati útmutató



A termék használata előtt olvassa el ezt a használati útmutatót, és őrizze meg későbbi felhasználásra. Köszönjük, hogy a Xiaomi Smart Air Fryer Pro 4L forrólevegős sütőt választotta. A sütő csak háztartási használatra alkalmas. A használati útmutatóban szereplő ábrák a termékről, tartozékokról és a felhasználói felületről csak tájékoztató jellegűek. A tényleges termék és funkciók a termék fejlesztései következtében eltérhetnek.

## Biztonsággal kapcsolatos útmutató

- Ez a készülék csak akkor használható 8 éves korú vagy afölötti gyermekek, csökkent fizikai, érzékszervi vagy mentális képességekkel élők, vagy kellő tapasztalattal és tudással nem rendelkezők által, ha felügyelet mellett használják, vagy tájékoztatót kaptak a berendezés biztonságos használatáról, és tudatában vannak a használattal járó kockázatoknak. A készülék nem gyermek játékszer. A tisztítási és karbantartási folyamatokat gyermek csak 8 éves kor fölött, felügyelet mellett végezheti.
- Tartsa a sütőt és a tápkábelt 8 éves kor alatti gyermekektől távol!
- Csak háztartási használatra alkalmas.
- Ha a tápkábel károsodott vagy elszakadt, azt a gyártónak vagy az értékesítés utáni ügyfélszolgálatnak kell megjavítania vagy cserélnie a biztonsági kockázatok elkerülése érdekében.
- A sütő érinthető felülete működés közben felhevülhet.
- A sütő borítása használat közben gyorsan felforrósodik.
- A sütőt tilos külső időzítővel vagy külön távvezérlővel működtetni.
- Használat közben ne takarja le a sütő szellőzőnyílásait és a hőelvezető nyílását, hogy ne rontsa a készülék normál hőleadási képességét.
- Csak képzett szakemberek módosíthatják a sütő belső vezetékeit.
- Ne használjon szenet vagy egyéb tüzelőanyagot a kosár, sütőlap vagy a grill fűtéséhez.
- Ne helyezze a kosarat egyéb hőforrásra (pl. indukciós főzőlapra vagy gáztűzhelyre).
- Ne húzza ki vagy dugja be a tápkábelt nedves kézzel az áramütés kockázatának elkerülése érdekében.
- Ne használjon laza vagy rossz csatlakozású tápkábelt.
- Ne vezesse végig a tápkábelt éles tárgyakon, hogy a tápkábel ne károsodjon.
- Ne használja a sütőt tárolóeszközként, különösen gyúlékony, robbanásveszélyes vagy maró hatású tartalmakhoz.
- A tápkábelt ne csipje össze, hajlítsa meg vagy csavarja meg túlzottan, illetve ne helyezzen rá nehéz tárgyakat, hogy a kábelrostok borítása ne repedjen fel.
- Azonnal függesse fel a sütő használatát és húzza ki az áramforrásból, ha a termék nem működik rendeltetészerűen vagy meghibásodik.
- A sütő nem indítható el a kosár behelyezése nélkül.
- Ne érjen kézzel közvetlenül a kosárhoz használat közben vagy közvetlenül utána, mert ez égési sérülést okozhat.
- Ne engedjen gyermekeket a termék csomagolóanyagai közelébe, mert nem gyermekjátékszer, és fulladásos baleseteket okozhat.
- Ne használjon műanyag eszközt vagy általános papír csomagolóanyagot a sütőbe helyezett étel csomagolásához.
- A sütőt ne ejtse le, és ne üsse szilárd tárgyakhoz a termék károsodásának vagy meghibásodásának elkerülése végett.
- Ne helyezzen be tűt, drótot vagy egyéb tárgyat a sütő nyílásaiba, mert ez áramütést vagy sérülést okozhat.
- Csak a gyártó által ajánlott kiegészítőket használja.
- A termék normál üzemeltetési tengerszint feletti magassági tartománya 0–2000 méter.
- Használat közben tartson legalább 30 cm távolságot a kimeneti szellőző és egyéb eszközök között.
- Használat közben ne rázza és ne mozgassa a sütőt.
- Ne helyezzen idegen tárgyat a biztonsági kapcsolóba, mert az balesetveszélyes.
- Ha konyhaszekrénybe vagy hasonlóba helyezi a sütőt, ügyeljen arra, hogy az egy jól szellőző hely legyen.
- A terméket sík, hőálló felületen helyezze el, hogy a termék ne sérüljön, és ne történjen baleset.
- A sütőt mindenképpen húzza ki tisztítás vagy javítás előtt.
- Ügyeljen arra, hogy a sütő szilikon alkatrészei ne érintkezzenek etil-alkohol oldatokkal vagy olyan oldatokkal, amelyek 50%-nál nagyobb alkoholtartalmúak.
- A sütőt ne ejtse le, és ne üsse szilárd tárgyakhoz a termék károsodásának vagy meghibásodásának elkerülése végett.
- Csak a gyártó által ajánlott kiegészítőket használja.
- Ne helyezzen be tűt, drótot vagy egyéb tárgyat a sütő nyílásaiba, mert ez áramütést vagy sérülést okozhat.
- Tartsa a sütőt és a tápkábelt 8 éves kor alatti gyermekektől távol!
- A sütőt normál működése közben tartson a készüléktől legalább 20 cm távolságot.
- Gondoskodjon róla, hogy a sütőt megfelelően földelt konnektorhoz csatlakoztatja az áramütés vagy egyéb veszélyes helyzetek elkerülése végett.



FIGYELMEZTETÉS: Forró felületek.

## A termék áttekintése

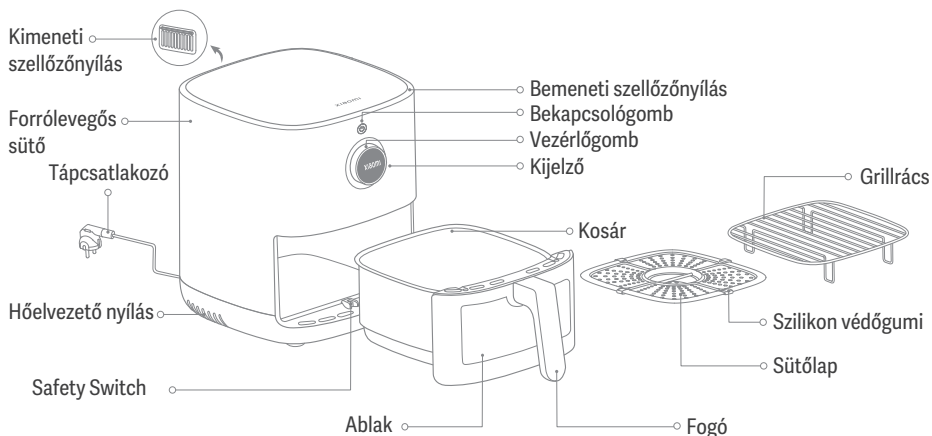

### Megjegyzések:

1. A sütőlapon található szilikon védőgumi magas hőmérsékletnek ellenálló, élelmiszer minőségű alapanyagokból készült. Célja, hogy megakadályozza, hogy a sütőlap szélei lekaristolják a kosár bevonatát, és hogy stabilabbá tegye a sütőlapot. Ne távolítsa el a szilikon védőgumikat a sütőlapról.
2. Ne használjon túlságosan kis méretű hozzávalókat a grillrácsra. Ügyeljen arra, hogy ne essenek át hozzávalók a grillrácsra.

## Vezérlőgomb



Nyomja meg a választása megerősítéséhez.



Tartsa nyomva 1 másodpercig az előző menübe való visszalépéshez.



Fordítsa el balra vagy jobbra a funkciók közötti váltáshoz.



A be- vagy kikapcsoláshoz tartsa nyomva a bekapcsológombot.

## A sütő használata

Csatlakoztassa a sütő csatlakozóját az áramforráshoz, és nyomja meg a bekapcsológombot a sütő bekapcsolásához.

**Megjegyzés:** Amikor először bekapcsolja a sütőt, nyomja meg a bekapcsológombot és navigáljon a nyelvbeállítások képernyőhöz, fordítsa el a vezérlőgombot a kívánt nyelvig, majd nyomja meg a vezérlőgombot a kiválasztás megerősítéséhez.

### 1. Bekapcsolás

Csatlakoztassa a sütő tápcsatlakozóját az áramforráshoz, és nyomja meg a bekapcsológombot a sütő bekapcsolásához.

### 2. Kikapcsolás

Nyomja meg a bekapcsológombot a sütő kikapcsolásához. A sütő ekkor állapotától függetlenül kikapcsol.



### 3. Wi-Fi konfigurálása





#### 1. Wi-Fi gyári beállításainak visszaállítása

A „Wi-Fi” képernyőn nyomja meg a vezérlőgombot a „Reset Wi-Fi” (Wi-Fi visszaállítása) lehetőségnél, majd a vezérlőgomb ismételt megnyomásával válassza a „Yes” (Igen) lehetőséget a visszaállításhoz, vagy pedig fordítsa el a gombot, és a „No” (Nem) lehetőséggel hagyja el a Wi-Fi-beállításokat.

#### 2. Wi-Fi engedélyezése/tiltása

A „Wi-Fi” képernyőn nyomja meg a vezérlőgombot a „Enable/Disable Wi-Fi” (Wi-Fi engedélyezése/tiltása) lehetőségnél, majd a vezérlőgomb ismételt megnyomásával válassza a „Yes” (Igen) lehetőséget az engedélyezéshez vagy tiltáshoz, vagy pedig fordítsa el a gombot, és a „No” (Nem) lehetőséggel hagyja el a beállításokat.

### Wi-Fi állapotjelzőfénye

			
Gyors csatlakozásra várakozik...	Újracsatlakozás kapcsolat bontása után...	Sikeresen csatlakozott	Frissítés folyamatban...
A Wi-Fi jelzőfénye lassan villog	A Wi-Fi jelzőfénye gyorsan villog	A Wi-Fi jelzőfénye folyamatosan világít	A Wi-Fi jelzőfénye gyorsan villog

**Megjegyzés:** Ha a sütő nem kapcsolódik 30 percen belül a Wi-Fi-hez, a Wi-Fi jelzőfénye kikapcsol.

### 4. Csatlakoztatás a Mi Home / Xiaomi Home alkalmazáshoz

Ez a termék kompatibilis a Mi Home / Xiaomi Home alkalmazással\*. Eszközét vezérelheti és csatlakoztathatja egyéb otthoni okoseszközzel a Mi Home / Xiaomi Home alkalmazáson keresztül is.



F9C8676D

- Az alkalmazás letöltéséhez és telepítéséhez olvassa be a QR-kódot. Ha az alkalmazás már telepítve van, akkor a rendszer átirányítja a csatlakozásbeállító oldalra. A másik lehetőség, hogy az App Store áruházban rákeres az „Mi Home / Xiaomi Home” alkalmazásra, majd onnan letölti és telepíti ezt.
- Nyissa meg a Mi Home / Xiaomi Home alkalmazást, és az esz köze hozzáadásához koppintson a „+” jelre a jobb felső sarokban, majd kövesse a megjelenő utasításokat.

*\*Az alkalmazás neve Európában (Oroszország kivételével) Xiaomi Home. Az eszközén feltüntetett alkalmazásnevet tekintse az alapértelmezettnek.*

**Megjegyzés:** Előfordulhat, hogy időközben sor került az alkalmazás frissítésre; kérjük, kövesse az utasításokat az alkalmazás jelenlegi verziójának megfelelően.

# Sütés

## Előkészületek

A hozzávalókat tetszés szerint bepácolhatja sütés előtt.



## Sütési program indítása

1. Helyezze a sütőt egy stabil, sík felületre, és biztosítsa a sütő megfelelő szellőzését.

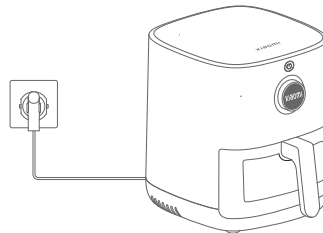

2. Helyezze a sütőlapot a kosárba, és egyenként helyezze rá a hozzávalókat. Ha több hozzávalóval dolgozik, mint amennyi a lapra fér, a grillrács használatával két szinten is behelyezheti azokat.

**Megjegyzés:** Ha a grillrács nélkül helyezi egymásra a hozzávalókat, azzal megnőhet a sütési időtartam.

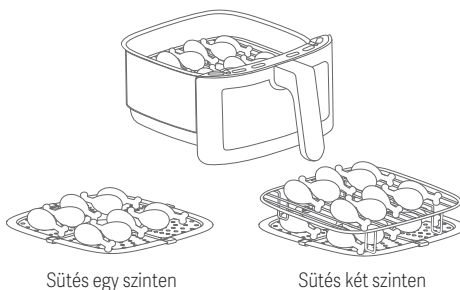

3. Miután a kosarat teljes mértékben behelyezte a sütőbe, a bekapcsológomb megnyomásával kapcsolja be a sütőt, majd a vezérlőgomb elforgatásával válassza ki a megfelelő sütőprogram menüpontját, majd a gomb megnyomásával erősítse meg választását. Ezután a vezérlőgomb megnyomásával válassza ki a hozzávalók mennyiségét (félleg tele edény, illetve egy vagy két réteg), végül nyomja meg a gombot a megerősítéshez és a sütés megkezdéséhez.

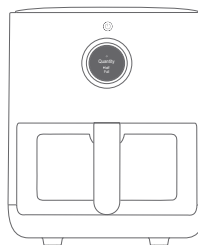

### Megjegyzések:

1. A sütési idő és hőmérséklet a vezérlőgomb elforgatásával állítható be sütés közben.
2. Ha elforgatta a vezérlőgombot a sütési idő vagy hőmérséklet beállítására céljából, meg kell nyomnia a gombot a megerősítéshez, máskülönben 5 másodperc után az eredeti sütési idő és hőmérséklet lép érvénybe.
3. A jelzőfény sütés alatt világít. A felhasználó nem tudja ezt a jelzőfényt kikapcsolni manuálisan.
4. Egyes hozzávalókat sütés közben meg kell forgatni. A sütő használati útmutatóját követve húzza ki a kosarat és forgassa meg a hozzávalókat, majd teljesen tolja vissza a kosarat a sütőbe, és a vezérlőgomb megnyomásával folytassa a sütést.

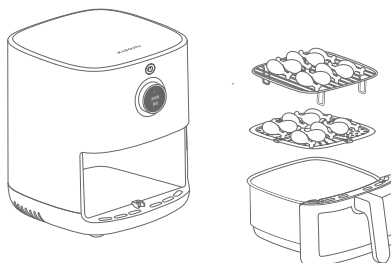

5. A sütő sípolással és a „Kész” felirat kijelzőn való megjelenítésével jelzi, hogy a sütési program véget ért. Óvatosan vegye ki a kosarat, és csipesz használatával vegye ki az ételt.

**FIGYELMEZTETÉS:** A sütés befejeződése után a kosár nagyon forró. Az égési sérülés elkerülése érdekében ne érjen hozzá.

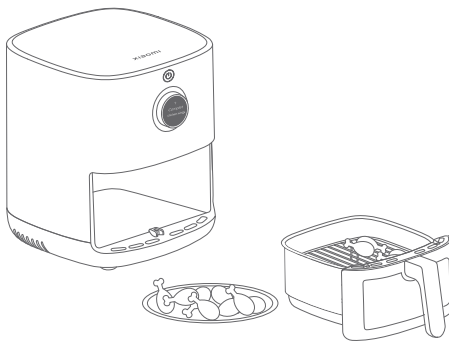

## Egyéb funkciók

### 1. Nyelvbeállítások

Kapcsolja be a sütőt, nyissa meg a beállításokat, majd a vezérlőgomb megnyomásával nyissa meg a nyelvválasztási képernyőt.

Fordítsa el a vezérlőgombot, amíg a kívánt nyelvhez nem ér, majd nyomja meg megerősítésként.



### 2. Manuális üzemmód

Ha a sütő be van kapcsolva, a vezérlőgomb megnyomásával nyissa meg a manuális üzemmód menüpontot (*Manual*), majd a gomb ismételt megnyomását követően állítsa be a hőmérsékletet úgy, hogy elfordítja a gombot a kívánt hőmérsékletig. Ezután nyomja meg a vezérlőgombot, így továbblép az idő beállításához: forgassa el a vezérlőgombot a kívánt sütési időig. Végül nyomja meg a vezérlőgombot a manuális sütési program megkezdéséhez.

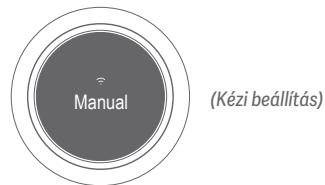

### 3. Étél forgatása

Egyes mentett receptek esetében, ha a sütési idő 2 percnél hosszabb (pl. sültkrumpli vagy csirkeszárny), a sütő emlékeztetni fogja arra, hogy forgassa meg vagy rázogassa meg az ételt.

Nagyjából a sütési idő felénél megjelenik a kijelzőn a „Please shake the food” (*Rázogassa meg az ételt*) felirat, és a sütő három alkalommal két hosszú sípolással jelez. Ekkor a sütési program nem áll le, de ettől függetlenül vegye ki a kosarat, forgassa meg vagy rázogassa meg az ételt, majd teljesen tolja vissza a kosarat a sütőbe. Ekkor a sütési folyamat folytatódik.



### 4. Ütemezett sütés

Az üzemmód-kiválasztási képernyőn a vezérlőgomb elforgatásával válassza ki a "Schedule" (*Ütemezés*) funkciót, majd állítsa be a sütési programot, sütési hőmérsékletet, sütési időtartamot és az ütemezett befejezési időtartamot. Ezután nyomja meg a vezérlőgombot megerősítésként az ütemezett sütés megkezdéséhez. Amint lejár az ütemezett időtartam, a sütő végrehajtotta az ütemezett sütési programot.

**Megjegyzés:** Az ütemezett időtartam alatt az az időtartam értendő, amely alatt a sütés terv szerint befejeződik, pl. 6 óra alatt. Az ütemezett időtartam nem lehet rövidebb a sütési időtartamnál.

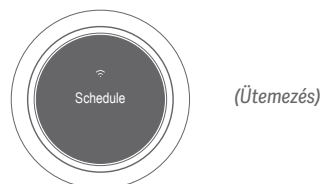

## 5. Szüneteltetés

A vezérlőgomb megnyomásával szüneteltetheti az aktuális sütési programot.

Nyomja meg a vezérlőgombot a szüneteltetett sütési program folytatásához.

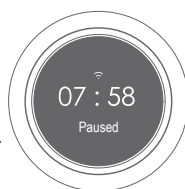

(Szüneteltetés)

## 6. Program leállítása

Tartsa nyomva a vezérlőgombot 1 másodpercig. A kijelzőn egy emlékeztető jelenik meg, amely felszólítja az aktuális program megszakításának megerősítésére. Forgassa el a vezérlőgombot, és válassza ki az Igen vagy a Nem lehetőséget. Ha megszakítja a programot, a sütő visszalép az előző menübe.



(Befejezi?)

► Igen  
Nem

## Karbantartási tanácsok

- Csak szakképzett és erre képezett szakemberek végezhetnek javítást a sütőn.
- Mások engedély nélkül nem végezhetnek javítást a sütőn, a komoly készülékkárosodás, sérülések és veszélyhelyzetek elkerülése végett.
- Ha a sütő nem üzemel rendeltetésszerűen, tekintse át a Hibaelhárítás szakaszt, mielőtt az értékesítés utáni ügyfélszolgálathoz fordul.
- Ha nem sikerül elhárítania a problémát, húzza ki a sütő tápkábelét az áramforrásból, majd forduljon az értékesítés utáni ügyfélszolgálathoz.

## Tisztítás és karbantartás

A sütő tisztítása és karbantartása előtt húzza ki azt, és várja meg, míg lehül biztonságosan kezelhető hőmérsékletre.

A sütő tisztításakor távolítsa el belőle a kosarat.

### • A forrólevegős sütő külső felülete:

A sütő külső felülete letörölhető egy száraz, puha ronggyal, vagy pedig egy semleges tisztítószerrel átitatott szivaccsal.

### • Nyílás:

A sütő belsejének megtisztításához vigyen fel a felületre a szennyeződésnek megfelelő mennyiségű tisztítószer forró vízben oldva, hagyja állni kb. 10 percig, majd egy vízzel benedvesített, puha szivaccsal törölje át.

### • Kosár:

Minden használat után tisztítsa meg a forrólevegős sütőt. A sütő kosarát speciális bevonat borítja. Ne használjon acélgyapot dörzsszivacsot vagy egyéb súroló anyagokat, mert ezek felkarcolhatják a borítást.

### • Sütőlap, grillrács:

Puha pamutronggyal vagy semleges tisztítószerrel átitatott szivaccsal tisztára törölhető, majd vízzel benedvesítve áttörölhető.

### • Ablak:

A legjobb eredmény érdekében az ablak tisztítását kezdje a kosár aljánál található nyílásnál.

**Megjegyzés:** A sütőlap és a grillrács kivehető és mosogatógépben tisztítható. A kosár vízben tisztítható, de nem helyezhető mosogatógépbe. Maga a forrólevegős sütő sem vízben, sem mosogatógépben nem tisztítható.

## Tisztítással kapcsolatos óvintézkedések

1. A sütőt használat után kellő időben húzza ki az áramforrásból, és ne helyezze a sütőt tűz vagy hőforrás közelébe, illetve ne merítse vízbe. Ne helyezze a tápkábelt közvetlenül a sütőre, mert a csatlakozó megkarcolhatja a sütő felületét.
2. A sütő tisztítása és karbantartása csak akkor végezhető, ha a sütő lehűlt.
3. Ne használjon maró vagy súroló hatású anyagokat vagy tisztítószeret.

*Megjegyzés:* A sütő rendszeres tisztításával megnövelheti használati élettartamát.

## Hibaelhárítás

Probléma	Lehetséges okok	Megoldások
A sütő nem működik.	A sütő nincs csatlakoztatva az áramforráshoz.	Csatlakoztassa a tápkábelt földelt konnektorba.
	A kosár nincs megfelelően a helyére tolvá.	Húzza ki a kosarat és tolja vissza a helyére.
Az OLED kijelző E1-es hibát jelez.	Az érzékelő áramköre meghibásodott	Forduljon az értékesítés utáni ügyfélszolgálathoz.
Az OLED kijelző E2-es hibát jelez.	Az érzékelő rövidzárlatos.	Forduljon az értékesítés utáni ügyfélszolgálathoz.
A ventilátor nem forog.	A ventilátor lapátjai beragadtak.	Forduljon az értékesítés utáni ügyfélszolgálathoz.
	A motor meghibásodott, vagy más alkatrész áramköre meghibásodott.	Forduljon az értékesítés utáni ügyfélszolgálathoz.
Fehér füst száll a készülékből.	Olajos hozzávalókat süt.	Ha olajos vagy nagyobb zsírtartalmú hozzávalókat süt, füst fog keletkezni. Ez normális.
	A sütő zsiradékmaradványokat tartalmaz az előző sütési programból.	Ügyeljen arra, hogy minden használat után tisztítsa meg a sütőt.
A sütőbe helyezéskor a kosár megakad.	Túl sok hozzávaló van a kosárban.	A kosárba helyezett hozzávalók mennyisége nem haladhatja meg a maximális szint jelzését.
	A kosár nincs megfelelően behelyezve.	Helyezze be megfelelően a kosarat.
Az ütemezési funkció nem a vártnak megfelelően működik.	Az ütemezett időtartam túl rövid.	Az ütemezett időtartam rövidebb a sütési időtartamnál.
	Nem mentette el az ütemezett időtartamot.	Az ütemezést a vezérlőgomb megnyomásával rögzítheti és indíthatja.
Nem lehet csatlakoztatni a Wi-Fi-t.	Ellenőrizze, hogy a Mi Home /Xiaomi Home alkalmazás legújabb verzióját használja-e.	Frissítse a Mi Home / Xiaomi Home alkalmazást a legújabb verzióra.
	Ellenőrizze, hogy a Wi-Fi-jel elég erős-e.	Helyezze a sütőt olyan helyre, ahol elég erős a Wi-Fi jel.
A sütő nem csatlakoztatható a Wi-Fi-hez.	Ellenőrizze, hogy a Wi-Fi-hálózat megfelelően működik-e.	Ellenőrizze, hogy a Wi-Fi-kapcsolat megfelelő-e, vagy állítsa vissza a gyári Wi-Fi-beállításokat a készüléken, és csatlakozzon újra.



## Kapcsolási rajz

- ① OLED kijelző
- ② Biztonsági kapcsoló
- ③ Vezérlőpanel
- ④ Fűtőegység
- ⑤ Biztosíték
- ⑥ Motor
- ⑦ Halogénizzó
- ⑧ Elektromos doboz
- ⑨ Biztosíték
- ⑩ Halogénizzó

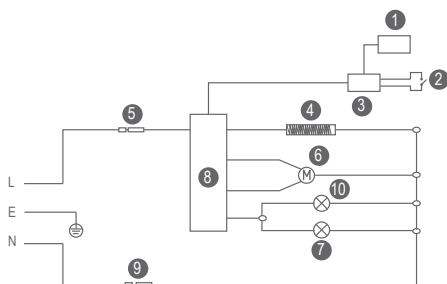

## Műszaki leírás

Név: Forrólevegős sütő	Kapacitás: 4 L	Szín: Fehér
Modell: MAF05	Névleges frekvencia: 50–60 Hz	Nettó súly: 3,9 kg
Névleges teljesítmény: 1600 W	Névleges feszültség: 220–240 V~	Bruttó súly: 5,2 kg
Maximális kimeneti teljesítmény: <20 dBm	Csomag méretei: 370 × 295 × 340 mm	
Üzemi hőmérséklet: -10 °C–40 °C	Üzemi frekvencia: 2412–2472 MHz	
Vezeték nélküli kapcsolat: Wi-Fi IEEE 802.11 b/g/n 2,4 GHz		

A sütő normál működése közben tartson a készüléktől legalább 20 cm távolságot.



A Ningbo Careline Electric Appliance Co., Ltd. ezennel kijelenti, hogy a jelen MAF05 modellszámú, forrólevegős sütő megnevezésű rádiófrekvenciás berendezés megfelel a 2014/53/EU európai irányelvnek. Az EU megfelelőségi nyilatkozat teljes szövege elérhető a következő weboldalon:

<http://www.mi.com/global/service/support/declaration.html>

Részletes elektronikus használati útmutató: [www.mi.com/global/service/userguide](http://www.mi.com/global/service/userguide)



Kérjük, kezelje hulladék-szempontról is megfelelően ezt a terméket! Ez az ikon azt mutatja, hogy a terméket a háztartási hulladéktól elkülönítve kell elhelyezni, egy arra kijelölt helyen. Az ellenőrzés nélküli hulladéklerakás környezetben, vagy az emberi egészségben okozott káros hatásának elkerülése érdekében kezelje szelektív (újrahasznosítható) hulladékként a terméket, ezzel segítve elő a fenntartható újrahasznosítást. A termék visszafelújítása során használja az erre kialakított gyűjtő-rendszereket, vagy lépjen kapcsolatba a termék értékesítőjével. A termék forgalmazói, értékesítői környezetvédelmileg biztonságos módon tudják kezelni ezt a terméket hulladék szempontjából is.



A Xiaomi Communications Co., Ltd. megbízásából

Gyártó: Ningbo Careline Electric Appliance Co., Ltd. (a Mi Ecosystem tagja)

Cím: No.558, Wei'er Road, Andong Industrial Zone, Hangzhou Bay New Area, Ningbo, 315327, Zhejiang, Kína.

További információkért látogasson el a [www.mi.com](http://www.mi.com) weboldalra Használati útmutató verziója: V1.0

A termék jellemzői, technikai paraméterei, a kezelés, irányítás módja, és a csomag tartalma előzetes értesítés nélkül megváltozhatnak. Az alkalmazás kezelése és a használható funkciók változhatnak a frissítéseket követően!

A Xiaomi termékek hivatalos forgalmazója:  
Ingram Micro Magyarország Kft.  
1138 Budapest, Madarász Viktor u. 47-49.